

ООО "Юм Сервис"

тел.(812)-336-89-90

Тумба ТВ "Гарун"

арт.500

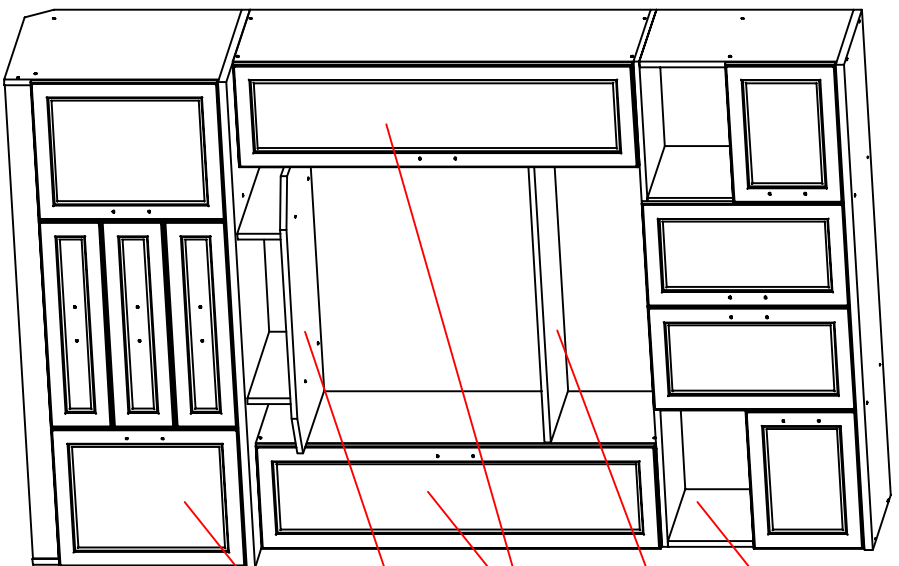

Модуль 5
Модуль 4
Модуль 2
Модуль 3
Модуль 1

| | | | | | | |
|----------------------------|------------------------|--|------------------------|-------------------------------|---------------------------------------|--------------------------------------|
| №1 Подпятник | №2 Зерлушка | №3 Стржка 5x50 шурульная (конфирмат) | №4 Саморез 3,5x16 | №5 Шкант мебельный | №6 Винт 4x10 | №7 Ключ |
| 8 шт. | 50 шт. | 70 шт. | 44 шт. | 8 шт. | 6 шт. | 2 шт. |
| №8 Монтажная планка НО | №9 Петля накладная | №10 Направляющие 400 мм | №11 Гвозди 2x20 | №12 Ручка | №13 Винт 4x24 (для фасадов 21 мм) | №14 Шайба Ø5 (для фасадов 21 мм) |
| 16 шт. | 16 шт. | 3 компл. | 200 шт. | 11 шт. | 8 шт. | 8 шт. |
| №15 Евровинт | №16 Эксцентрик | №17 Дюбель к эксцентрику | №18 Полкодержатель | Комплект поставки | | |
| 12 шт. | 12 шт. | 12 шт. | 12 шт. | Нижняя часть тумбы (модуль 1) | | |

| № п/п | Наименование | Размер, мм | Кол-во, шт. | № п/п | Наименование | Размер, мм | Кол-во, шт. |
|---------------------------------------|----------------------------------|------------|-------------|---------------------------------------|-----------------------|------------|-------------|
| Средняя часть тумбы (модуль 2) | | | | | | | |
| № п/п | Наименование | Размер, мм | Кол-во, шт. | № п/п | Наименование | Размер, мм | Кол-во, шт. |
| 1 | Боковая стенка наружная | 1060x350 | 2 | 4 | Полка | 261x350 | 6 |
| 2.1/2.2 | Боковая стенка внутренняя пр/лев | 1060x350 | 2 | 5 | Стенка задняя | 1057x292 | 2 |
| 3 | Стенка горизонтальная | 263x350 | 4 | 6 | Дверь | 1057x292 | 2 |
| Подставка под ТВ (модуль 3) | | | | | | | |
| № п/п | Наименование | Размер, мм | Кол-во, шт. | № п/п | Наименование | Размер, мм | Кол-во, шт. |
| 1 | Стенка горизонтальная | 788x485 | 1 | 2 | Опора | 450x120 | 2 |
| Полка (модуль 4) | | | | | | | |
| № п/п | Наименование | Размер, мм | Кол-во, шт. | № п/п | Наименование | Размер, мм | Кол-во, шт. |
| 1 | Полка | 788x350 | 1 | Верхняя часть тумбы (модуль 5) | | | |
| № п/п | Наименование | Размер, мм | Кол-во, шт. | № п/п | Наименование | Размер, мм | Кол-во, шт. |
| 1 | Стенка боковая правая | 522x350 | 1 | 7 | Стенка горизонтальная | 374x350 | 2 |
| 2 | Стенка боковая левая | 522x350 | 1 | 8 | Полка | 554x350 | 1 |
| 3 | Стенка верхняя | 1381x371 | 1 | 9 | Стенка задняя | 557x399 | 2 |
| 4 | Стенка нижняя | 1381x350 | 1 | 10 | Стенка задняя | 277x577 | 2 |
| 5 | Перегородка | 522x350 | 1 | 11 | Дверь | 535x292 | 2 |
| 6 | Перегородка | 522x350 | 1 | 12 | Дверь | 292x392 | 2 |

Сборка модуля 1

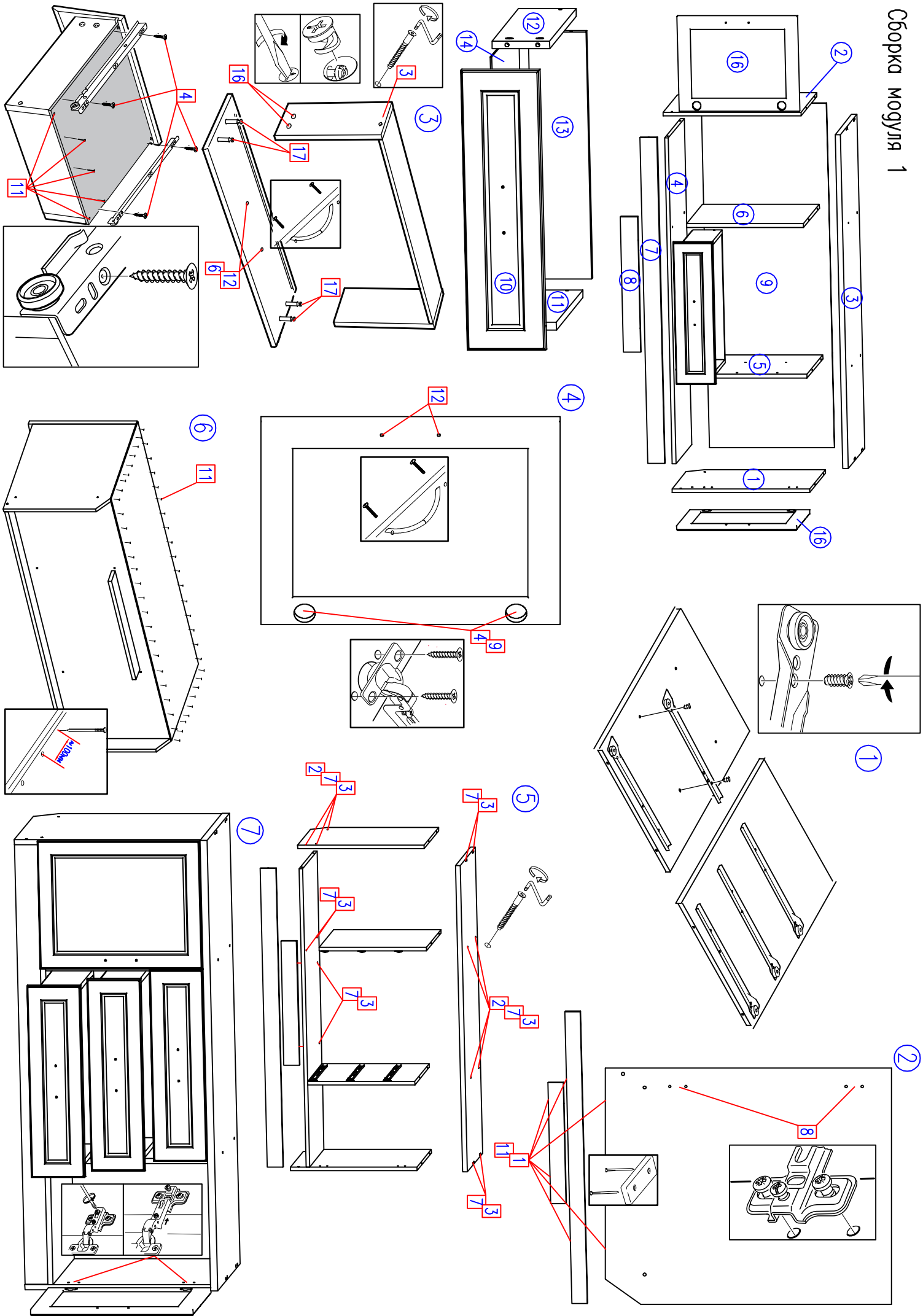

Сборка модуля 2

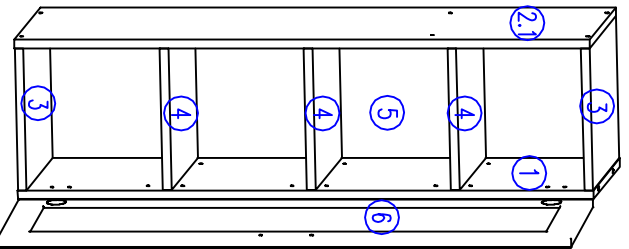
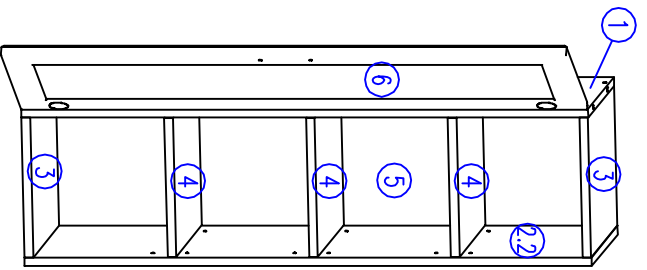

1

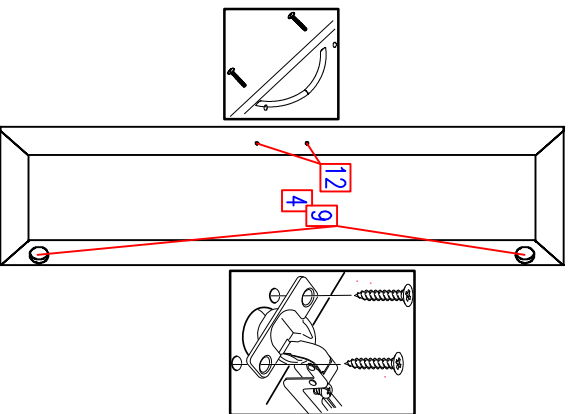

2

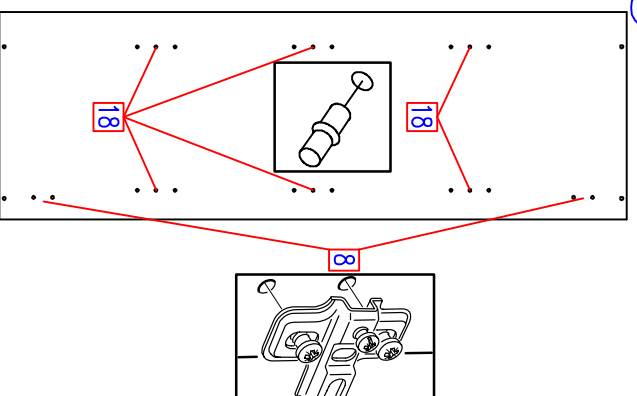

3

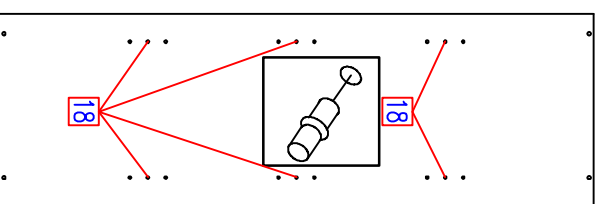

4

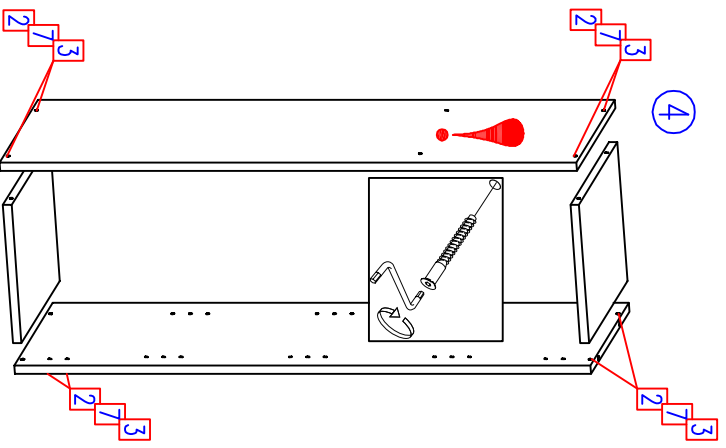

5

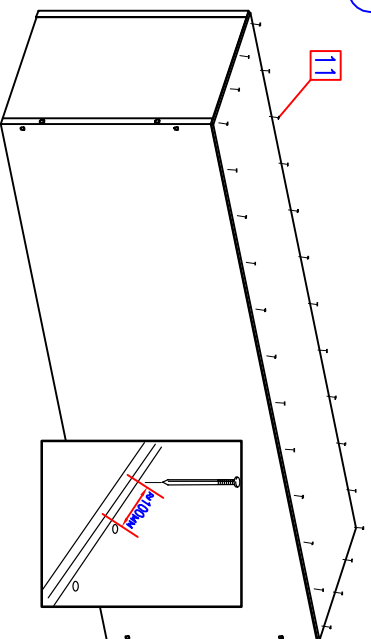

Сборка модуля 3

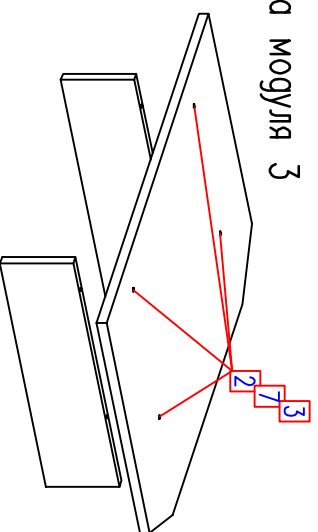

5

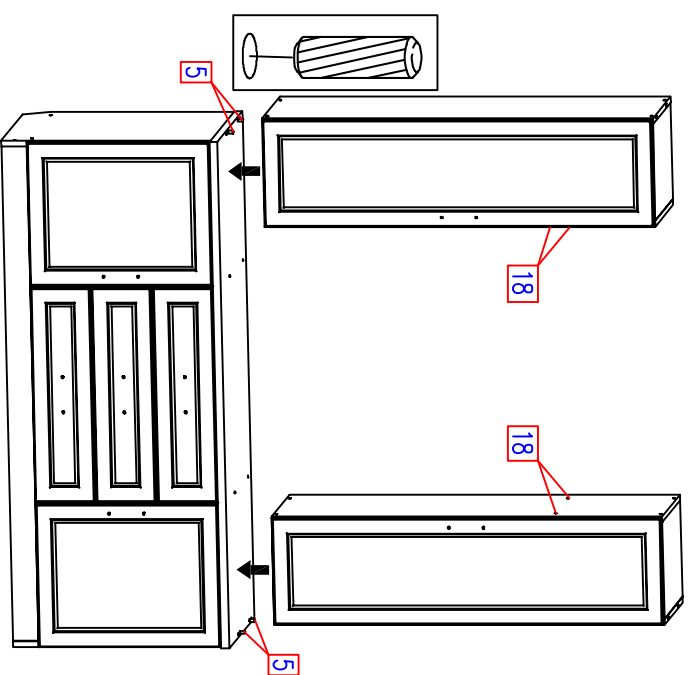

Сборка модуля 5

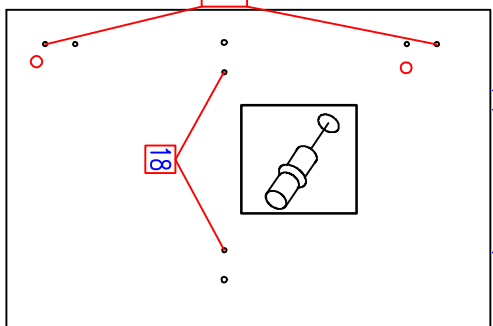
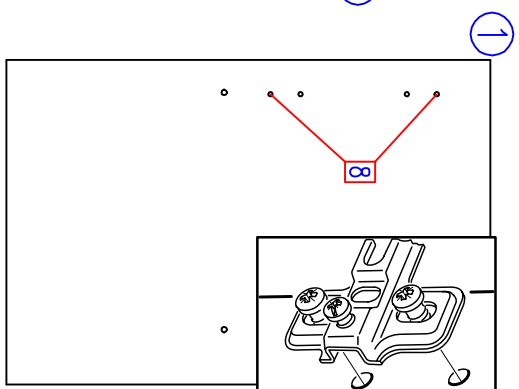
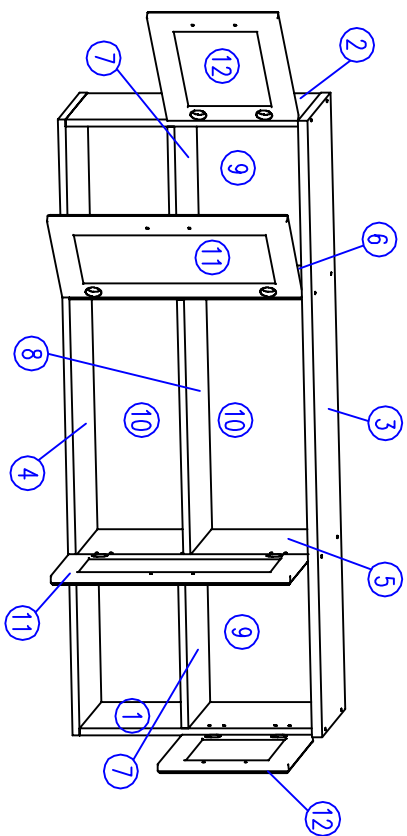

1

Детали 5, 6

2

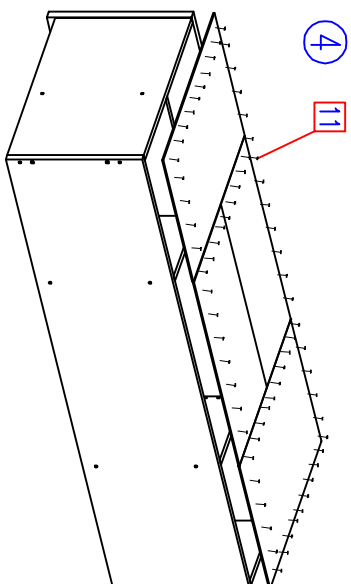
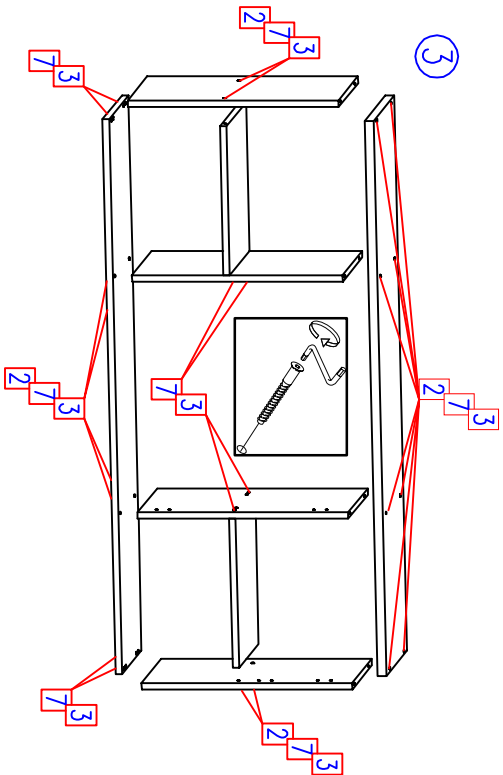
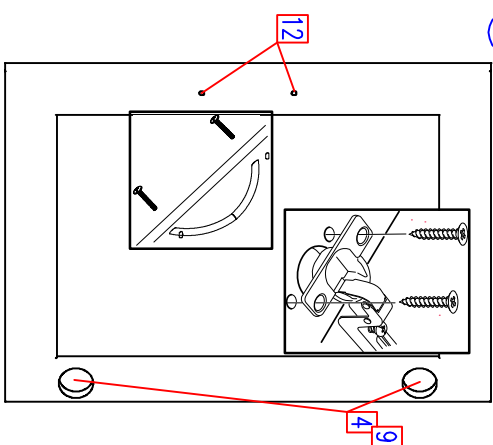

4

11

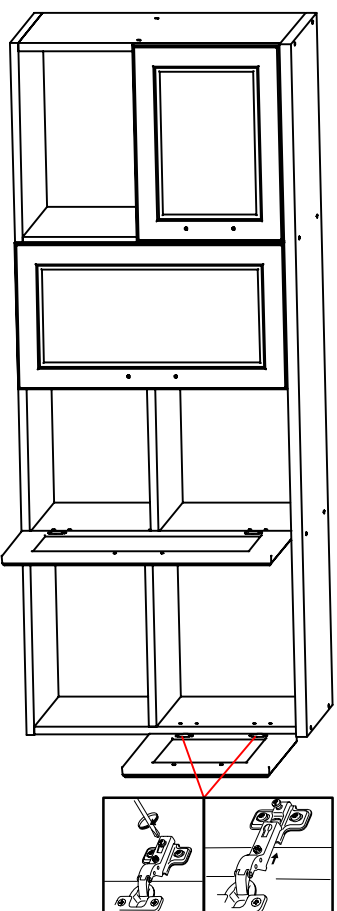
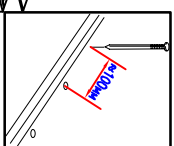

5

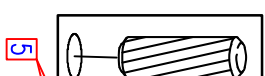

5

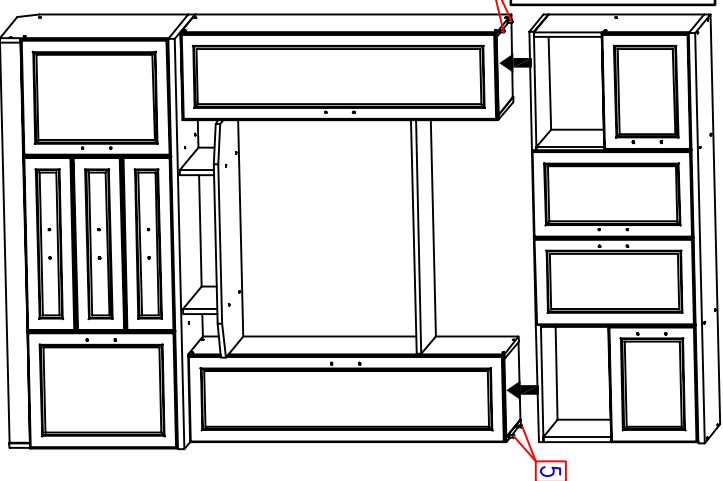

5

12

Уважаемый покупатель.

Для удобства транспортировки и предохранения от повреждения мебель поставляется в разобранном виде.

В целях повышения надежности и долговечности изделий, улучшения их качества, повышения эстетичности и комфорта, производитель оставляет за собой право совершенствования конструкции изделий, замены крепежной фурнитуры без внесения изменений в настоящую инструкцию. Прежде чем приступить к сборке, внимательно ознакомьтесь с настоящей инструкцией.

Правила сборки.

Сборку следует производить на ровном полу, покрытом тканью или бумагой, во избежании повреждений кромок и загрязнения мебели. Необходимо соблюдать осторожность, чтобы не повредить поверхности деталей.

Крепление деталей должно быть прочным, без допусков на качание.

Подготовка к сборке.

1. Проверьте комплектность каждого пакета.
2. Проверьте наличие фурнитуры и метизов.
3. Перед началом сборки необходимо определить расположение деталей в изделии в соответствии со схемой сборки.

Рекомендации по сборке, эксплуатации и уходу за мебелью.

1. Мебель рекомендуется эксплуатировать в помещениях с температурой не ниже +10°С и влажностью 65+/-15 %.
2. Изделие не рекомендуется устанавливать вблизи сырых стен или источников тепла (печей, батарей или других отопительных приборов). Не проливать жидкости на поверхности изделия!
3. Соединения с помощью винтов, шурупов, и стяжек необходимо периодически проверять и производить их затяжку.
4. Удаление пыли с поверхности мебели следует производить сухой мягкой тканью или специальными салфетками. Для сохранения внешнего вида мебели рекомендуется периодически проводить обработку поверхностей специальными составами, предназначенными для ухода за мебелью, в соответствии с инструкцией по их применению. Выполнение данных условий позволит в течении длительного времени сохранить эстетические и эксплуатационные качества наших изделий.

Гарантии изготовителя:

1. Приобретая изделия мебели, убедитесь в отсутствии механических повреждений.
2. Компания несет ответственность за соответствие товара предъявленным требованиям, при условии соблюдения правил транспортировки, сборки и ухода за мебелью.
3. Претензии от покупателей принимаются магазинами, продавшими товар в течении 24 месяцев со дня продажи, с обязательным приложением товарного чека и упаковочного талона.

Благодарим Вас за покупку и выражаем уверенность, что при соблюдении правил сборки и условий эксплуатации мебель будет надежно служить Вам в течении длительного времени.

Сборка модуля 1.

- 1.1. В деталях 5, 6 на посадочные места согласно схеме установить роликовые направляющие №10 при помощи евровинтов №15.
- 1.2. В деталях 1, 2 установить монтажные планки №8 (низкие). На нижний торец деталей 1, 2, 7, 8 с помощью гвоздей установить подпятники №1 (по 2 шт.).
- 1.3. Сборка ящиков.

1. В посадочные места передних стенок ящиков 10 вкрутить шток эксцентрика №17.
2. С помощью шурупных стяжек №3 соединить детали 11, 12, 13.
3. Штоки эксцентрика передних стенок ящика завести в отверстия деталей 11, 12 и зафиксировать с помощью эксцентрика №16
4. Дно ящика 14 завести в паз корпуса ящика, уложить симметрично относительно боковых стенок ящика и прикрепить к корпусу гвоздями.
5. Роликовые направляющие установить как показано на рисунке и прикрепить саморезами №4.
6. Установить ручки с помощью винтов №6.
- 1.4. На двери 15 на посадочные места установить петли №9 и закрепить их саморезами №4. С помощью винтов из комплекта ручек или винтов №13 и шайб №14 (для фасадов 21 мм) установить дверные ручки.
- 1.5. С помощью стяжек №3 соединить детали корпуса согласно схеме сборки. Стенку верхнюю 3 устанавливать в последнюю очередь.
- 1.6. Стенки задние прикрепить гвоздями к корпусу шкафа. Сборку рекомендуется выполнять в горизонтальном положении, соблюдая прямоугольность конструкции.
- 1.7. Навесить двери на корпус тумбы и произвести регулировку с помощью регулировочных винтов в петлях.

Сборка модуля 2.

- 2.1. Для деталей 6 выполните п. 1.4.
- 2.2. На детали 1 установите монтажные планки №8 и полкодержатели №18 как указано в схеме сборки.
- 2.3. На детали 2 установите полкодержатели №18 как указано в схеме сборки.
- 2.4. С помощью стяжек №3 соединить детали корпуса согласно схеме сборки. Обратите внимание, что боковые стенки внутренние расположены таким образом, что отверстия под полкодержатели с лицевой стороны находятся в верхней части деталей симметрично.
- 2.5. Повторить п. 1.6. и п. 1.7.
- 2.6. В отверстия крышки модуля 1 установить шкранты №5. На шкранты установить модуль 2.

Сборка модуля 3.

- 3.1. С помощью стяжек №3 соединить детали модуля как показано на схеме сборки.

Сборка модуля 5.

- 4.1 На детали 1, 2, 5, 6 установить монтажные планки №8 и полкодержатели №18 как показано на схеме.
- 4.2. Для деталей 11, 12 выполните п. 1.4.
- 4.3. Повторите п. 1.6. и п. 1.7.
- 4.4. В отверстия на верхних горизонтальных стенках модуля 2 установите шкранты №5. На шкранты установите модуль 5.

Заключительная сборка.

- 5.1. На заключительном этапе установите полкодержатели на вертикальных стенках внутренних модуля 2.
- 5.2. Закройте места соединений заглушками.
- 5.3. Установите полки на полкодержатели.